

福建南平市茶洋窑址 2016 年调查简报

◎南平市博物馆 南平市延平区文化体育新闻出版局

摘要: 2016 年 12 月, 南平市博物馆与南平市延平区文化体育新闻出版局联合对茶洋窑址进行了考古勘探调查。在茶洋窑的主要分布范围内采集了部分青白釉、青釉、黑釉、青花瓷器及少量的窑具和制瓷工具标本, 大体上明确了茶洋窑的分布范围, 并丰富了对茶洋窑产品面貌、年代特征等方面的认识。

关键词: 茶洋窑 勘探调查 南平市

茶洋窑址位于福建省南平市延平区太平镇葫芦山村茶洋自然村北部, 西北距南平市约 25 公里, 西南邻闽江(图一)。窑址主要分布在大岭干、马坪、生洋、碗厂和安后山 5 处地点, 遗物分布面积约 7 万平方米(图二)。现为县(区)级文物保护单位。近年来, 茶洋窑频繁遭到私自盗挖的破坏, 窑址堆积被人为翻动严重, 窑场面貌的完整性大大受损。为了避免文物的继续流失, 同时为进一步弄清茶洋窑址的分布范围、保存状况等问

题, 经福建省文物局批准, 2016 年 12 月, 南平市博物馆与延平区文化体育新闻出版局联合组成考古勘探调查工作队, 对茶洋窑进行了十余日的实地踏查。现将此次调查收获简报如下。

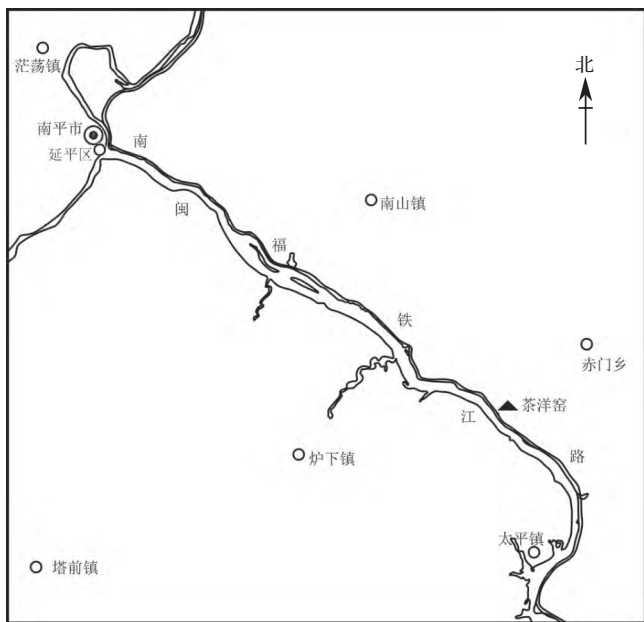

图一 茶洋窑址地理位置示意图

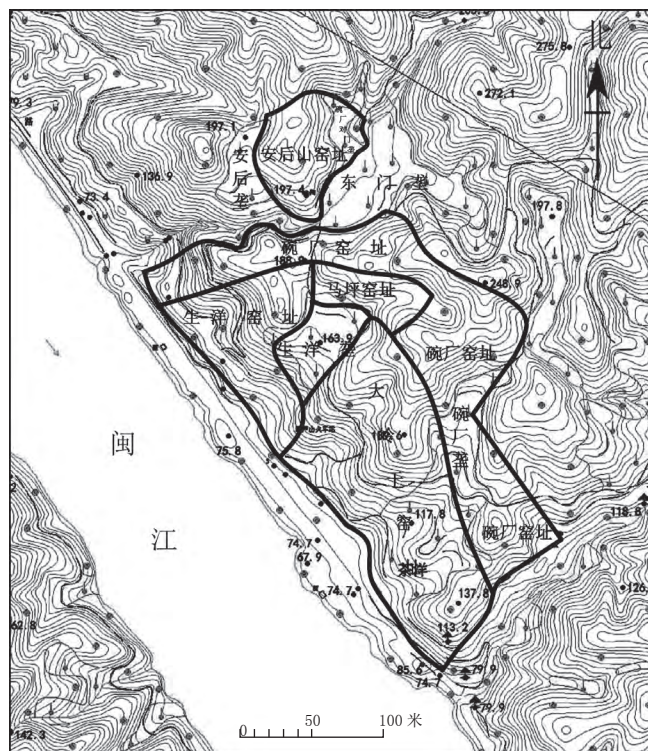

图二 茶洋窑址分布范围示意图

一、历年调查发掘概况

茶洋窑址于20世纪80年代由福建省博物馆和南平市文化馆在南平市延平区太平镇茶洋首次调查发现,当时采集了一批黑釉、青釉、青白釉器和窑具。遗物主要分布于大岭干、马坪、生洋、碗厂和安后山五处地点,初步定为南平一处宋元时期的窑址^[1]。1995年至1996年,为配合南平市水口库区的开发,福建省博物馆对茶洋窑址进行了抢救性考古发掘,发掘地点位于茶洋窑的大岭干和安后山两处窑址,共揭露窑炉11座。此次发掘明确了两处窑址的窑炉结构、产品风格、存续年代,以及贸易交流等问题,认为茶洋窑是福建宋元时期的一处重要外销瓷窑场^[2]。

二、本次调查收获

此次调查在茶洋窑的马坪、安后山、碗厂三处窑址

采集了不少遗物,主要为青白釉、青釉和黑釉瓷器,以及部分青花瓷器等,也有少量的窑具,如匣钵、支圈、垫圈、垫饼等,以及轴顶碗、荡箍等制瓷工具。

(一) 马坪窑址采集遗物

瓷器

1. 青白釉器

敛口碗 2件。马坪采: 2, 浅灰胎, 青白釉, 敛口, 尖唇, 弧腹, 矮圈足近似实足, 挖足草率, 足腹交界处稍折, 内底微凹, 施釉不及底, 足部露胎, 釉面有细小开片, 内腹刻划大莲瓣, 碗心模印荷花纹并阴刻“福”字, 外腹刻划一道弦纹。口径15.8、底径7.7、高5.2厘米(图三: 1)。

盘 可分两类, 一类为卧足, 1件。马坪采: 7, 灰白胎, 青白釉, 撇口, 尖唇, 浅斜腹, 卧足, 施釉不及底, 足部露胎。内底刻划卷草纹。口径10.8、底径4.4、

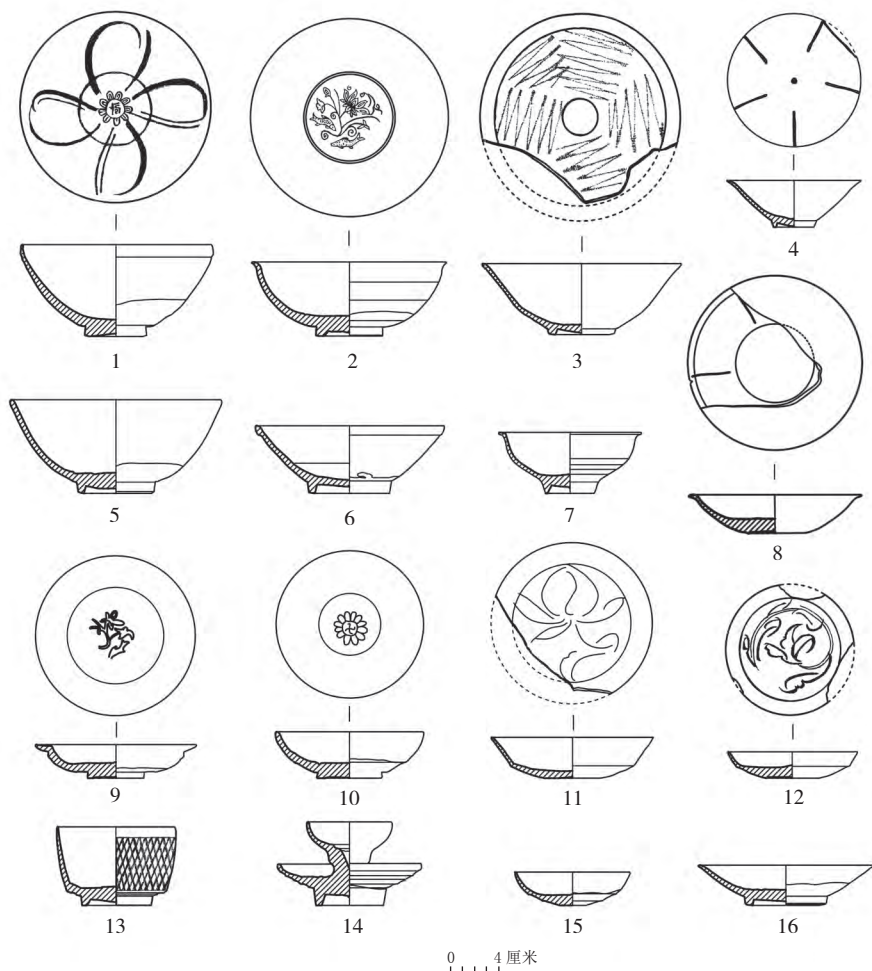

图三: 1 青白釉敛口碗(马坪采: 2)



图三: 5 青白釉芒口碗(碗厂采: 5)



图三: 6 青白釉敞口碗(安后山采: 2)

1. 敛口碗(马坪采: 2) 2. 侈口碗(碗厂采: 4) 3、6. 敞口碗(安后山采: 3; 安后山采: 2)
4. 撇口碗(安后山采: 1) 5. 芒口碗(碗厂采: 5) 7. 杯(马坪采: 3)
8~12、16. 盘(安后山采: 4; 马坪采: 4; 马坪采: 6; 安后山采: 6; 马坪采: 7; 安后山采: 7)
13. 炉(安后山采: 5) 14. 盏托(碗厂采: 6) 15. 碟(碗厂采: 3)

图三 采集青白釉器

高2.2厘米(图三:12)。另一类:胎体厚重,圈足矮扁。2件。马坪采:4,灰胎,青白釉,侈口,尖圆唇,宽沿外折,浅弧腹微折,矮圈足近似实足,挖足草率,足腹交界处稍折,施釉不及底,足部露胎,内底模印花卉纹。口径13.4、底径4.7、高2.8厘米(图三:9)。

马坪采:6,灰胎,青白釉,侈口,尖圆唇,浅弧腹微折,矮圈足近似实足,挖足草率,足腹交界处稍折,施釉不及底,足部露胎,釉面有细小开片,内底模印荷花纹并阴刻“卐”字。口径12.4、底径5.5、高3.9厘米(图三:10)。

杯1件。马坪采:3,灰胎,青白釉,侈口,尖圆唇,宽沿外折,弧腹,圈足,内外底有乳状微凸起,施釉不及底,足部露胎,外腹有明显的旋坯痕。口径12、底径4.2、高5.1厘米(图三:7)。

2. 青釉器

侈口碗2件。马坪采:1,灰白胎,青绿釉,侈口,尖圆唇,口沿外卷,弧腹,内底平,圈足,足心乳状微凸,施釉不及底,足部露胎,内腹刻划四组斜线纹和卷草纹,外腹刻划九组斜线纹。口径11.8、底径4.4、高5.4厘米(图四:1)。

3. 黑釉器

束口盏6件。马坪采:9,灰胎,酱黑釉,束口,尖唇,深斜腹,外腹中部有一圈内凹,足腹交界处呈直角,内

底下凹,矮圈足近似实足,足心极浅,施釉不及底,足部露胎,有流釉现象。口径12.2、底径3.7、高6.8厘米(图五:1)。马坪采:12,灰胎,酱黑釉,束口,尖唇,浅斜腹,足腹交界处稍折,内底下凹较深,矮圈足,足心较浅,口沿施灰白釉,施釉不及底,足部露胎。口径

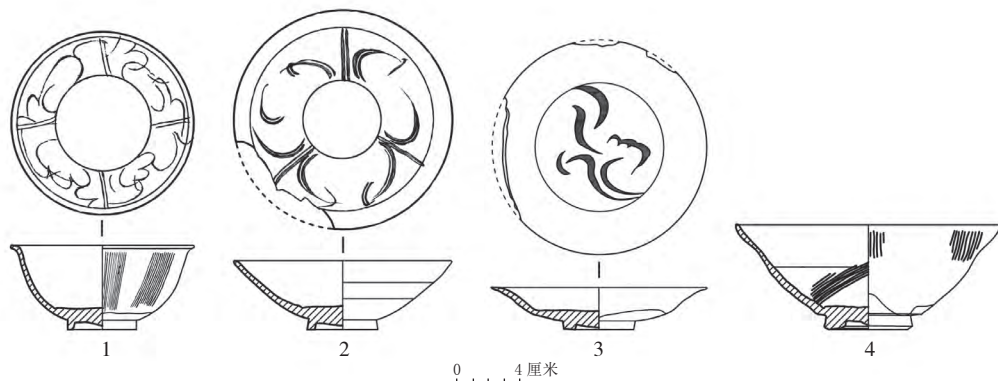

1、4. 侈口碗(马坪采:1、安后山采:8) 2. 撇口碗(碗厂采:2) 3. 盘(碗厂采:1)

图四 采集青釉器

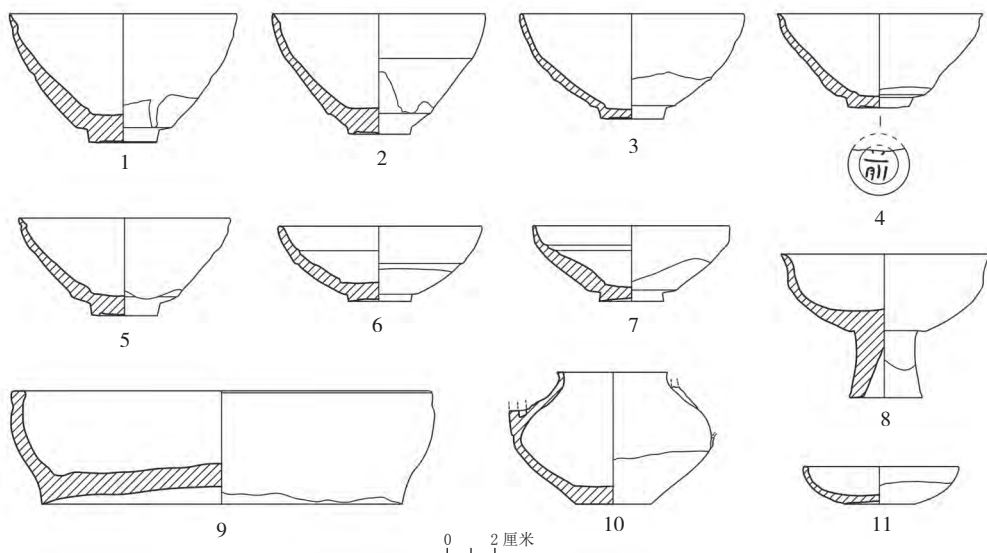

1、4、5. 束口盏(马坪采:9、安后山采:9、马坪采:12) 2、3. 敞口盏(马坪采:10、马坪采:11)
6、7. 敛口盏(马坪采:13、马坪采:14) 8. 高足杯(马坪采:16) 9. 洗(马坪采:18)
10. 水柱(碗厂采:7) 11. 碟(马坪采:15)

图五 采集黑釉器



图四:1 青釉侈口碗(马坪采:1)



图五:1 黑釉束口盏(马坪采:9)

11.2、底径3.5、高5.2厘米(图五:5)。

敞口盏 2件。马坪采:10,灰黑胎,较粗糙,黑釉,敞口,尖唇,斜腹微折,内底平,矮圈足,足心较浅,口部呈铁锈色,施釉不及底,足部露胎,有流釉现象。口径11.2、底径3.3、高6.4厘米(图五:2)。马坪采:11,灰胎,黑釉,敞口,尖唇,斜弧腹微折,内底下凹,矮圈足,足心较浅,足腹交界处稍折,口沿施釉较薄呈褐色,施釉不及底,足部露胎,有流釉现象。口径11.9、底径3.3、高5.6厘米(图五:3)。

敛口盏 15件。马坪采:13,浅灰胎,酱黑釉,敛口,圆唇,浅弧腹微折,内壁有明显旋坯痕迹,内底下凹较浅,矮圈足,足心较浅,施釉不及底,足部露胎。口径10.8、底径3.3、高4厘米(图五:6)。马坪采:14,灰胎,酱黑釉,敛口,略呈盘状,尖圆唇,浅斜腹,足腹交界处稍折,内壁有明显旋坯痕迹,内底下凹较深,矮圈足,足心较浅,施釉不及底,足部露胎。口径10.4、底径3.4、高4厘米(图五:7)。

碟 6件。马坪采:15,灰胎,黑釉,侈口,尖唇,浅弧腹,内底平,有乳状微凸,平底内凹,口沿刮釉露胎,

施釉不及底,足部露胎。口径8.2、底径3.8、高2厘米(图五:11)。

高足杯 1件。马坪采:16,灰胎,黑釉,侈口微束,尖唇,浅弧腹微折,内底平,有乳状微凸,高圈足,施釉不及底,足部露胎。口径11.1、底径3.8、高7.6厘米(图五:8)。

洗 1件。马坪采:18,灰胎,黑釉,敛口,方唇,浅弧腹,内底宽大微凸,平底微凹,口沿处刮釉露胎,施釉不及底,足部露胎。口径22.2、底径19.2、高6厘米(图五:9)。

窑具

垫圈 1件。马坪采:17,灰胎,厚重,圆台形,折肩,顶部斜削,底部平直,中空。顶径7.8、底径10、高3.8厘米(图六:5)。

垫饼 1件。马坪采:18,泥土砂陶,二层扁圆形,呈圆饼状,顶部略内凹,顶径4,底径5.4,厚1.6厘米(图六:3)。

制瓷工具

轴顶碗 1件。马坪采:8,灰胎,厚重,内壁施青白釉,呈覆白形,平顶微凹,不规则八边形,外壁八边形为斜削直壁相错,底有圆凹窝。顶径6.8、底径7.4、高5、凹窝深3厘米(图六:4)。

(二) 安后山窑址采集遗物

瓷器

1. 青白釉器

撇口碗 1件。安后山采:1,灰白胎,青白釉,撇口,尖唇,斜腹,矮圈足,内底和足心呈乳状凸起,施釉不及底,足部露胎,内腹有五条放射状的白色条纹。口径11.2、底径3.4、高3.9厘米(图三:4)。

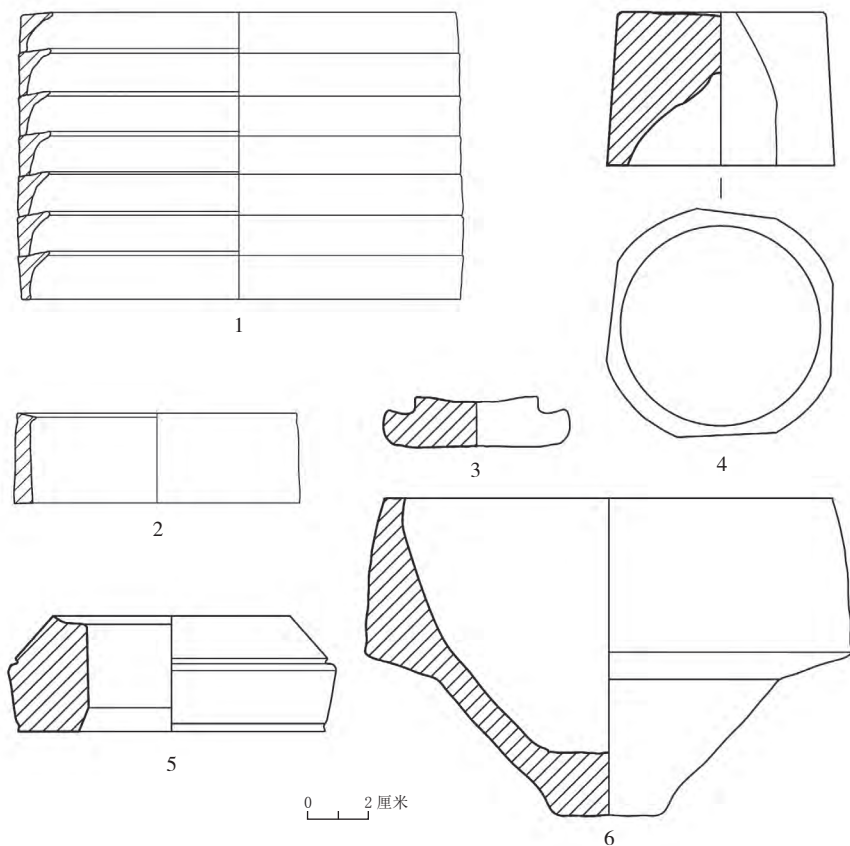

1. 支圈(安后山采:10) 2. 荡箍(安后山采:11) 3. 垫饼(马坪采:18)
4. 轴顶碗(马坪采:8) 5. 匣钵(马坪采:17) 6. 匣钵(碗厂采:13)

图六 采集窑具及制瓷工具



图六:4 轴顶碗(马坪采:8)

敞口碗 2件。安后山采: 2, 灰白胎, 青白釉, 敞口, 厚圆唇, 深斜腹微弧, 圈足, 足根微斜削, 内底涩圈微凹, 挖足草率, 施釉不及底, 足部露胎。口径 15.5、底径 6.7、高 5.6 厘米(图三: 6)。安后山采: 3, 灰白胎, 青白釉, 敞口, 尖圆唇, 斜弧腹微折, 圈足, 足根微斜削, 内底小平, 足心微呈乳状凸起, 施釉不及底, 足部露胎, 内腹刻划一周弦纹和六组“之”字形篦点纹。口径 16.7、底径 5.5、高 6 厘米(图三: 3)。

盘 可分三类, 一类为卧足, 1件。安后山采: 4, 灰白胎, 青白釉, 花口, 尖唇外卷, 浅腹微弧, 卧足, 内底宽平, 外底微凹, 施釉不及底, 足部露胎, 内腹有放射状的白色条纹。口径 14.4、底径 4.4、高 3.2 厘米(图三: 8)。一类为平底微凹, 1件。安后山采: 6, 灰白胎, 青白釉, 敞口, 尖圆唇, 浅斜腹, 平底微凹, 内底宽平, 施釉不及底, 釉面有细小开片, 内底刻划一朵荷花纹。口径 14.7、底径 6.7、高 3.4 厘米(图三: 11)。一类为圈足, 1件。安后山采: 7, 灰胎, 青白釉, 撇口, 尖圆唇, 浅腹, 圈足, 足根微斜削, 内底涩圈微凹, 挖足草率, 施釉不及底, 足部露胎。口径 14.7、底径 6.7、高 3.4 厘米(图三: 16)。

炉 1件。安后山采: 5, 灰白胎, 青白釉, 直口微敛, 尖唇, 深斜直腹, 圈足, 内底宽平, 挖足草率, 足腹交界处稍折并内凹一圈, 足部和内腹大部分露胎, 其余均施釉, 外腹刻划一周弦纹和交叉斜线纹。口径 9.8、底径 5.8、高 6.6 厘米(图三: 13)。

2. 青釉器

侈口碗 1件。安后山采: 8, 浅灰胎, 青绿釉, 侈口, 圆唇, 深弧腹微折, 足腹交界处稍折, 内底平, 圈足, 足根斜削, 足心呈乳状凸起, 施釉不及底, 足部露胎, 釉面有细小开片, 内腹刻划一周弦纹和两组弧线纹, 外腹刻划五组短直线纹。口径 16.8、底径 5.6、高 6.7 厘米(图四: 4)。

3. 黑釉器

束口盏 4件。安后山采: 9, 浅灰胎, 黑釉, 束口, 尖唇, 浅斜腹, 足腹交界处稍折, 内底微凹, 矮圈足, 足心较浅, 口沿施釉较薄呈褐色, 施釉不及底, 足部露胎, 刻划书写一“前”字。口径 10.9、底径 3.2、高 5 厘米(图五: 4)。

窑具

支圈 1件。安后山采: 10, 灰胎, 七个大小相同的支圈相粘在一起, 外腹壁较直。直径 14、残高 9.2 厘

米(图六: 1)。

制瓷工具

荡箍 1件。安后山采: 11, 灰胎, 平面呈圆环状, 中空, 外腹壁较直, 内腹壁顶部略凸出、底部略外弧。外径 9、内径 7.8、高 2.9 厘米(图六: 2)。

(三) 碗厂窑址采集遗物

瓷器

1. 青白釉器

侈口碗 3件。碗厂采: 4, 灰胎, 青白釉, 侈口, 尖圆唇外卷, 弧腹, 圈足, 内底平, 足腹交界处稍折, 圈足矮扁, 挖足较深, 足心微凸, 施釉不及底, 足部露胎, 内底模印花卉双鱼纹, 外腹刻划两周弦纹。口径 16.4、底径 5.6、高 6.2 厘米(图三: 2)。

芒口碗 1件。碗厂采: 5, 灰胎, 青白釉, 敞口, 圆唇, 深弧腹, 圈足, 足根斜削, 内底较平呈乳状微凸, 足腹交界处稍折, 挖足草率, 足心微凸, 施釉不及底, 足部刮釉露胎, 足根斜削, 口部刮釉露胎, 釉面有稀疏开片。口径 17.7、底径 6.3、高 7.8 厘米(图三: 5)。

盏托 1件。碗厂采: 6, 灰白胎, 青白釉, 盏口内敛, 浅弧腹, 深孔, 托盘宽大, 圈足, 外底微凸, 施釉不及底, 足部露胎, 釉面有稀疏开片。盏径 7、盏高 4、盘径 12、足径 5.7、高 7 厘米(图三: 14)。

碟 1件。碗厂采: 3, 灰白胎, 青白釉, 侈口, 尖唇, 浅斜弧腹, 平底, 内底平, 乳状微凸, 施釉不及底, 釉面有局部细小开片。口径 9.7、底径 2.3、高 2.8 厘米(图三: 15)。

2. 青釉器

撇口碗 1件。碗厂采: 2, 灰白胎, 青绿釉, 撇口, 尖圆唇, 斜腹较浅, 圈足, 内底平, 施釉不及底, 足部露胎, 内腹刻划一周弦纹和三组草纹, 外腹刻划两周弦纹。口径 14、底径 4.5、高 4.4 厘米(图四: 2)。

盘 2件。碗厂采: 1, 灰胎, 青绿釉, 撇口, 尖唇, 浅斜腹微折, 内底宽平, 矮圈足, 挖足草率, 施釉不及底, 足部露胎, 釉面有细小开片, 内腹刻划水波纹。口径 13.8、底径 4.5、高 2.7 厘米(图四: 3)。

3. 黑釉器

水柱 5件。碗厂采: 7, 灰胎, 酱黑釉, 直口, 方唇, 短颈, 鼓腹, 内底平, 平底, 柱状流和环形把已残, 施釉不及底, 足部露胎。口径 5.8、底径 4、高 7 厘米(图五: 10)。

4. 青花器

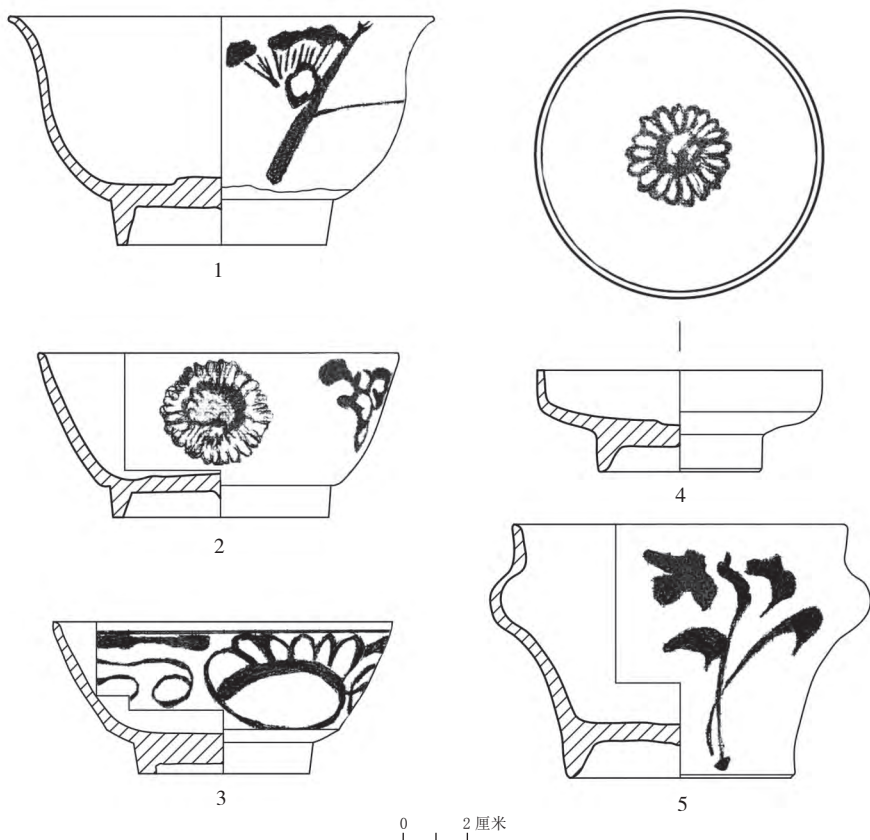

1. 侈口碗(碗厂采: 11) 2、3. 敞口碗(碗厂采: 10、碗厂采: 12) 4. 碟(碗厂采: 8) 5. 罐(碗厂采: 9)

图七 采集青花器

敞口碗 2件。碗厂采: 10, 灰白胎, 青白釉, 敞口, 尖圆唇, 斜腹, 腹足交界处稍折, 圈足, 内底微凸, 足心乳状凸起, 内底有一涩圈, 足端无釉, 足根斜削, 釉面有细小开片, 腹外绘三团青花花卉, 三朵青花花叶, 青花呈色浅蓝。口径 11.4、底径 6.8、高 5.2 厘米(图七: 2)。碗厂采: 12, 灰白胎, 青白釉, 敞口, 尖圆唇, 斜腹, 腹足交界处折较明显, 圈足, 内外底平, 内底有一涩圈, 足端无釉, 足根斜削, 腹外绘青花花卉纹, 青花呈色浅蓝。口径 10.7、底径 4.8、高 5.4 厘米(图七: 3)。

侈口碗 2件。碗厂采: 11, 灰白胎, 青灰釉, 直口微侈, 尖圆唇, 斜弧腹, 圈足, 内底微凸, 旋坯痕迹明显, 外底平, 内外底无釉, 腹外绘缠枝青花花卉, 青花呈色墨绿。口径 13.4、底径 6.6、高 7.2 厘米(图七: 1)。

罐 1件。碗厂采: 9, 灰白胎, 青白釉, 侈口, 圆唇, 短颈, 耸肩, 斜腹, 圈足外撇, 内底平, 外底乳状微凸, 足根两侧斜削, 内外底无釉, 釉面有细小开片, 腹外等距离绘三朵青花花卉, 青花呈色浅蓝。口径 11.2、底径 3.4、高 3.9 厘米(图七: 5)。



图六: 2 青花敞口碗(碗厂采: 10)

碟 1件。碗厂采: 8, 灰胎, 青白釉, 直口, 方唇, 浅折腹, 圈足, 内外底平, 内底微凹, 外底平, 足根两侧斜削, 足内无釉, 釉面有细小开片, 腹内绘一团花卉, 青花呈色浅蓝。口径 9、底径 5.2、高 3 厘米(图七: 4)。

窑具

匣钵 1件。碗厂采: 13, 粗夹砂, 施酱褐釉, 整体呈漏斗形, 方唇, 外腹壁略外斜, 中间内折, 下部微弧内收, 小平底。口径

14.7、底径 3.7、高 10.4 厘米(图六: 6)。

三、结语

通过此次考古调查, 我们进一步明确了茶洋窑的分布范围, 大体为: 东至东门垄、碗厂垄, 南和西至延平区通往赤门乡的乡道, 北至安后山。这为茶洋窑的进一步保护、研究提供了基础材料。

此次调查采集的瓷器标本主要集中在茶洋窑址的马坪、碗厂和安后山三处地点, 所见的各处窑址烧造的器物具有一些共性特征, 一定程度上反映出了茶洋窑产品的总体风貌。大致表现在: 器胎常见灰白胎或灰胎; 釉色上以青白釉、青釉和黑釉产品兼烧, 绿釉、褐彩等其它产品较少, 青釉偏绿, 青白釉的标准釉色不多见, 纯正的黑釉亦少见; 器型上以碗、盘、盏等产品为大宗, 圈足器为主, 饼足、平底、卧足器等也有见到。圈足足根多不规整, 挖足偏草率, 施釉多不及底。装饰上, 除了素面以外, 刻划、模印等技法亦有运用, 少数釉面有细小开片, 纹饰总体上不显繁缛, 有舒朗自然的美感。这些基本特征也与我们历年的考古调查、发掘还有初步研究所获得的认识基本相符。另外, 此次调查我们也采

集到一些新的器形，如安后山窑址采集到的卧足花口盘（安后山采：4）（图三：8）、带“前”字款的束口盏（安后山采：9）（图五：4）；马坪窑址采集到的卧足浅斜腹盘（马坪采：7）（图三：12）、轴顶碗（马坪采：8）（图七：4）；碗厂窑址采集到的芒口深弧腹碗（碗厂采：5）（图三：5）、侈口弧腹碗（碗厂采：4）（图三：2）等。这些发现丰富了我们对茶洋窑的认识。我们还在位于碗厂窑址分布范围内的碗厂垄东北侧基本摸清了一处小面积的青花瓷器堆积，所烧造的碗、罐、碟等器物为灰胎或灰白胎，釉色为青白或青灰，所绘的青花花卉纹饰较为随意，为淡蓝色或墨绿色。

从上述不同地点采集的产品来看，可以初步判断马坪、碗厂和安后山三处窑址的年代均可以早到北宋中晚期。如安后山窑址采集的撇口斜腹碗（安后采：1）（图三：4），同景德镇湖田窑址的A型斗笠碗的部分型式相似，据湖田窑址的分期结果，该类器物被划归为第三期前段，基本处于公元1064～1100年间^[3]，大致属于北宋中晚期；敞口深弧腹刻划篦点纹碗（安后山采：3）（图三：3）见于德化窑盖德碗坪仑窑址下层文化出土的部分一类碗形态^[4]，属于北宋晚期。三处窑址采集的4件青釉碗和盘，均作刻划纹饰，为斜线、直线、卷草、水波等题材，且内底心模压略下凹形成一个圆环，为同安窑系青瓷产品，这类风格的器物在年代上被判断为北宋中晚期至南宋早中期^[5]。我们注意到，这些窑址在烧造生产的延续时间上或有差别，马坪窑址发现的青白釉碗（马坪采：2）（图三：1），敛口弧腹、挖足较浅的特征与南平三官堂元代纪年墓^[6]、武夷山城村松树下元代瓦窑^[7]出土的碗相似，折沿盘（马坪采：4）（图三：9）则见于邵武四都青云窑巴掌山和拳头山窑址^[8]采集的元代同类器，这说明马坪窑址至少在元代还有延续烧造。而碗厂窑址采集到的青花瓷器则反映该窑址兴衰时间最长，可能延续至明清或民国时期。极具茶洋窑特色的黑釉盏在此次调查中的各窑址均有发现。这些黑釉盏口部特征有束口、敛口和侈口，有的口沿还施一道白釉，腹

部有深腹和浅腹之别，足部挖足较浅，腹足交界处常见斜削稍折现象，马坪采：9黑釉盏（图五：1）最为明显，已呈直角。这类器物据学者研究显示，其年代应该是南宋晚期至元代^[9]。（附记：此次调查勘探工作得到福建博物院文物考古研究所粟建安、黄运明、危长福指导。南平市文管办、延平区文体新局、太平镇人民政府及葫芦山村委员会等单位对本次调查勘探工作给予热情支持和协助，特此致谢！）

调查人员：王世亮 余 鹏 郭 翔 张文荃
沈永平 熊仁寿 林叶辉
摄影：林正锋 林叶辉
绘图：张文荃 林叶辉
执 笔：余 鹏

注释：

- [1] 福建省博物馆、南平市文化馆：《福建南平宋元窑址调查简报》，《福建文博》1983年第1期。
- [2] 福建省博物馆：《南平茶洋窑址1995—1996年度发掘简报》，《福建文博》2000年第2期。
- [3] 江西省文物考古研究所、景德镇民窑博物馆：《景德镇湖田窑址：1988～1999年考古发掘报告》，文物出版社，2007年。
- [4] 福建省博物馆：《德化窑》，文物出版社，1990年。
- [5] 林忠干、张文荃：《同安窑系青瓷的初步研究》，《东南文化》1990年第5期。
- [6] 张文荃、林蔚起：《福建南平市三官堂元代纪年墓的清理》，《考古》1996年第6期。
- [7] 福建闽越王城博物馆：《武夷山市城村松树下元代窑址发掘简报》，《福建文博》2011年第1期。
- [8] 傅宋良、王上：《邵武四都青云窑址调查简报》，《福建文博》1988年第1期。
- [9] 粟建安：《南平茶洋出土黑釉茶碗》，《福建文博》1997年第1期。