

南平市延平区明墓清理简报

◎南平市博物馆 南平市延平区文化体育新闻出版局

摘要：2017年6月和11月，南平市文物管理委员会办公室、南平市博物馆和延平区文体局等单位分别对南平市延平区大横、西芹镇两座古代墓葬进行了抢救性发掘，清理出两座两圪砖室墓。根据前者的墓葬形制、随葬品的对比，后者纪年墓志和买地券的发现，判断其年代均为明代。这两处墓葬的发现为研究南平地区明代墓葬制度提供了重要的实物资料。

关键词：南平市 砖室墓 明代

2017年6月和11月，南平市延平区大横镇和西芹镇分别发现一座古代墓葬（图一）。南平市文物管理委员会办公室随即上报省文物局，并及时会同南平市博物馆和延平区文体局等单位对这两座墓葬

进行了抢救性发掘。这两座墓葬保存较完整，并出土了一定数量的各类随葬品。现将发掘清理情况简报如下。

一、大横墓葬

墓葬（编号：大横M1）位于大横镇西南侧的陈墩村村民宅基地处，东北距村部约200米，西北紧邻峰福铁路。

（一）墓葬形制

该墓为长方形两圪砖室墓，坐东南朝西北，方向 40° （图二）。墓葬全长3.48、宽2.16、高1.46米，由封门墙和墓室组成。

封门墙高1.04米，共两层，均为“两顺一丁”1组、“一顺一丁”1组，以上至封顶处为顺砖错缝平铺。丁砖为竖放。

墓室平面为长方形，对称分布东室和西室两部分。西室内长3.06、内宽0.8、高1.04米。墓壁筑于铺地砖上，顺砖错缝平铺，距墓底0.85米处开始封顶。墓顶部呈“八”字形，为多边形砖和梯形砖砌筑，再平铺两层单砖封顶。后壁正中距墓底0.18米处有一突出砖砌亭式壁龛，最大高0.66、宽0.72、突出0.3米。壁龛突出4块丁砖呈三开间，中间置一站立

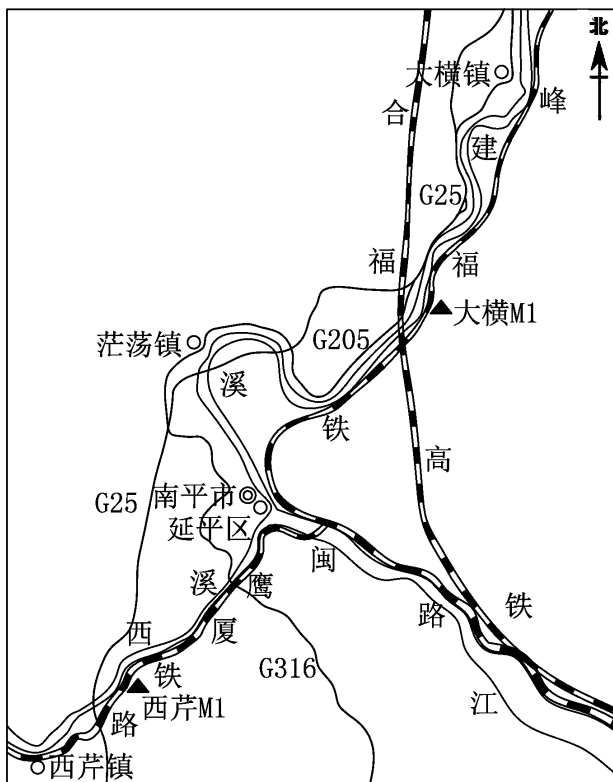

图一 南平市延平区两座明墓位置示意图

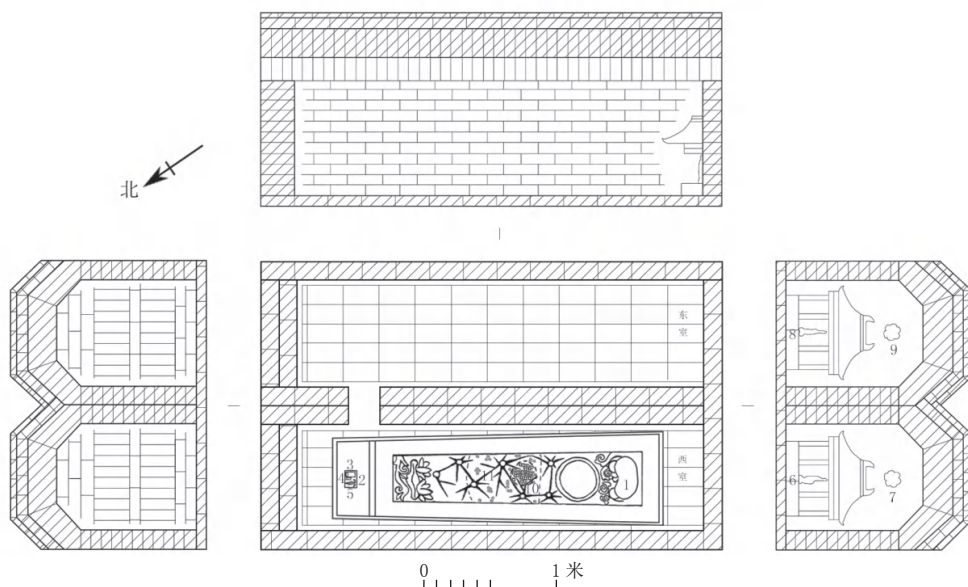

1. 木枕 (M1: 9) 2、7、9. 铜镜 (M1: 3、M1: 1、M1: 2) 3. 石砚 (M1: 4)
4. 墨 (M1: 5) 5. 铁剪刀 (M1: 8) 6、8. 木俑 (M1: 6、M1: 7) 10. 铜钱 11. 木念珠

图二 大横 M1 平、剖面图

式男性木俑。壁龛上方立 1 件葵形铜镜。墓底用单层砖作平砖错缝铺砌，并在前、左、右侧留下宽约 5 厘米的排水间隙槽。东室结构与西室相同，内长 3.06、内宽 0.8、高 1.04 米。唯壁龛所置木俑为女性木俑。两室相邻的墓壁距前部 0.68 米处，有一长 28、宽 24、高 32 厘米的小孔相通。

墓砖为素面，青灰色，分为长方形、多边形和梯形三种。长方形砖规格为长 26、宽 13 ~ 14、厚 8 厘米。多边形砖规格为上长 25、下长 38 ~ 40、宽 18 ~ 21、厚 6 ~ 8 厘米。梯形砖规格为上长

2.36 ~ 2.38、前部宽 0.65 ~ 0.67、后部宽 0.54 ~ 0.56、厚 0.07 米；高 0.76 米。墓棺内有带两个矮足的一块

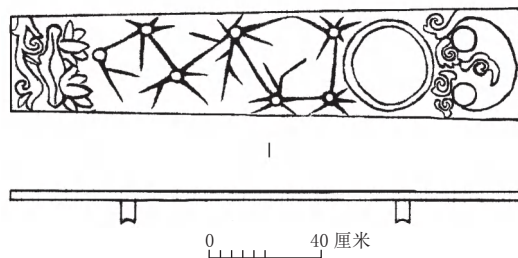

图四 大横 M1 西室棺木内的底板

底板，长 1.83、前部宽 0.4、后部宽 0.35、厚 0.39 米 (图四)。矮足长 0.4、宽 0.05、高 0.08 米，微内弧。表面凿刻有纹饰，上部为一组云纹、中部为北斗七星图案、下部为莲瓣纹。墓主骸骨及随葬器物摆放于底板之上。墓棺后部还留有有用木板隔出一块长 0.6、宽 0.26 厘米的空间，专门放置装有一组随葬器物的木盒。东室棺木葬具腐烂无存，不见任何骸骨和遗物。

(二) 随葬器物

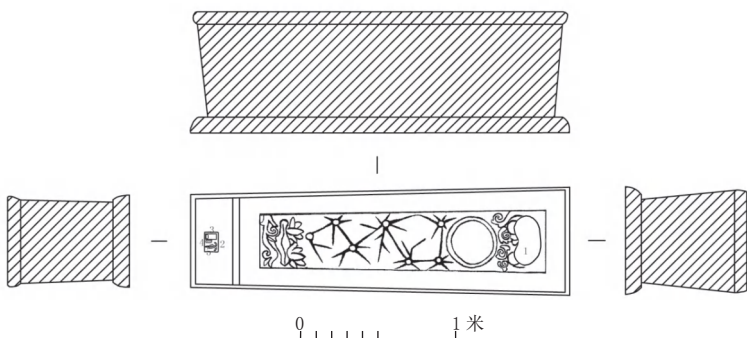

1. 木枕 (M1: 9) 2. 铜镜 (M1: 3) 3. 石砚 (M1: 4) 4. 墨 (M1: 5)
5. 铁剪刀 (M1: 8)

图三 大横 M1 西室棺木

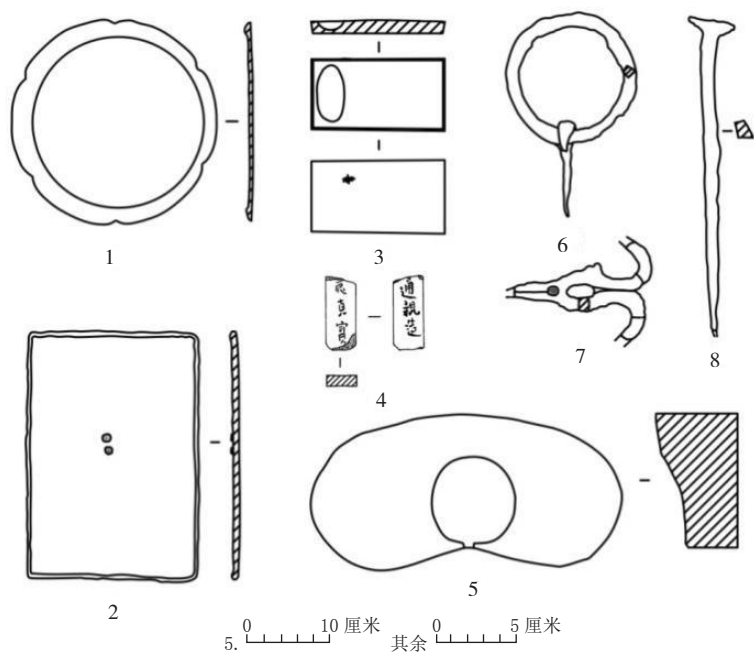

1、2. 铜镜 (M1: 1、M1: 3) 3. 石砚 (M1: 4) 4. 墨 (M1: 5)
5. 木枕 (M1: 9) 6. 铁棺环 (M1: 11) 7. 铁剪刀 (M1: 8) 8. 铁棺钉 (M1: 14)

图五 大横 M1 出土器物

此次发掘的墓葬中出土随葬器物 64 件, 种类有铜器、铁器、石器、木器等。除木俑、葵形铜镜立于东、西墓室的后壁, 其余皆发现于西侧墓室棺木内, 其中长方形铜镜、铁剪刀、砚台和墨为一组随葬器物存放于前部的木盒之中。而成串粘连、散落的铜钱, 以及木念珠多位于墓主骸骨中部位置。另墓主头骨下侧有一件木枕。

1. 铜器

器形有铜镜和铜钱。

铜镜 3 件。M1: 1, 葵形素面镜。镜体较薄, 镜面平整, 镜背宽缘, 中间内凹。直径 12.5、厚 0.2 ~ 0.3 厘米 (图五: 1)。M1: 2, 形制、大小与 M1: 1 相同。M1: 3, 长方形素面镜。锈蚀较严重。镜体较薄, 镜面平整, 镜背窄缘, 中间内凹。长 15.1、宽 10.4、厚 0.3 ~ 0.4 厘米 (图五: 2)。

铜钱 49 枚。保存较好。钱文可辨识的有 40 枚。模印字迹多清晰可见。直径 2.4、穿宽 0.6 厘米。分别是唐代“开元通宝” (图六: 7) 和“乾元重宝” (图六: 6), 北宋“淳化元宝” (图六: 4)、“咸

平元宝” (图六: 3)、“景德元宝” (图六: 8)、“祥符元宝” (图六: 2)、“天圣元宝” (图六: 18)、“皇宋通宝” (图六: 9)、“至和通宝”、“嘉祐通宝” (图六: 20)、“治平通宝” (图六: 12)、“至平元宝”、“熙宁元宝” (图六: 17)、“元丰通宝” (图六: 5)、“元祐通宝” (图六: 15)、“绍圣元宝” (图六: 19)、“圣宋元宝” (图六: 10)、“大观通宝” (图六: 11)、“政和通宝” (图六: 14) 和“宣和通宝” (图六: 1), 南宋“庆元通宝” (图六: 16) 以及元代“至元通宝” (图六: 13)。

2. 铁器

器形有铁剪刀、铁棺环和铁棺钉。

铁剪刀 1 件 (M1: 8)。锈蚀严重, 柄、刃部残缺较甚。柄部呈对称“S”形, 绕于中间的轴眼, 形成双刃。残长 8.4 厘米 (图五: 7)。

铁棺环 3 件。均呈圆环状, 截面为菱形。环套一细尖状棺销。M1: 11, 直径 8 厘米。棺销完整, 长 5.8 厘米 (图五: 6)。M1: 12, 直径 7.8 厘米。棺销残断, 残长 4.4 厘米。M1: 13, 圆环略呈椭圆状, 直径 8.2 厘米。棺销残缺。棺环厚均 0.5 ~ 0.7 厘米。

铁棺钉 2 件。平面呈“T”状。钉帽平整微斜, 钉身截面呈长方形, 尖部均残。M1: 14, 钉身略弯曲, 钉帽两端厚薄不一。全长 19.2、钉身厚 0.9、帽长 2.8、厚 0.2 ~ 0.5 厘米 (图五: 8)。M1: 15, 钉身残断较甚。全长 11.3、钉身厚 1、帽长 3.3、厚 0.6 厘米。

3. 石器

器形仅有石砚。

石砚 1 件 (M1: 4)。平面长方形, 近墨池端略窄, 横截面呈倒梯形。整体呈灰色。砚面微弧, 分布一椭圆状墨池, 边缘有一周较浅凹槽。砚底部平整, 阴刻一“葉”字。长 8.1、宽 4.3 ~ 4.4、厚 0.7 ~ 0.8 厘米。墨池深 0.5 厘米 (图五: 3)。

4. 木器

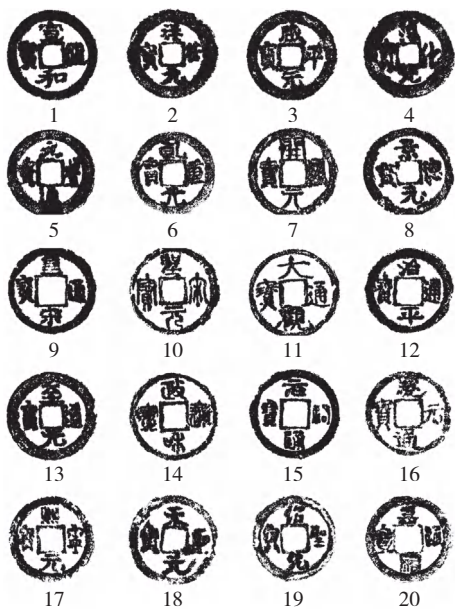

1. 宣和通宝 (M1: 52)
2. 祥符元宝 (M1: 22)
3. 咸平元宝 (M1: 19)
4. 淳化元宝 (M1: 18)
5. 元丰通宝 (M1: 37)
6. 乾元重宝 (M1: 17)
7. 开元通宝 (M1: 16)
8. 景德元宝 (M1: 20)
9. 皇宋通宝 (M1: 24)
10. 圣宋元宝 (M1: 46)
11. 大观通宝 (M1: 50)
12. 治平通宝 (M1: 31)
13. 至元通宝 (M1: 54)
14. 政和通宝 (M1: 51)
15. 元祐通宝 (M1: 42)
16. 庆元通宝 (M1: 53)
17. 熙宁元宝 (M1: 34)
18. 天圣元宝 (M1: 23)
19. 绍圣元宝 (M1: 45)
20. 嘉祐通宝 (M1: 30)

图六 大横M1出土铜钱拓片

器形有木俑、木念珠和木枕。

木俑 2件。均腐蚀严重。外表特征不详，体态上可辨出男、女俑。材质为杉木。M1: 6, 男俑, 高22.1厘米(图七)。M1: 7, 女俑, 高21.4厘米(图八)。

木念珠 1件(M1: 10)。存有56颗。串连线已腐烂。均呈圆形, 黑色, 大小相近。直径0.9、孔



图七 木俑(大横M1: 6)



图八 木俑(大横M1: 7)



图九 木念珠(大横M1: 10)

径0.2厘米(图九)。

木枕 1件(M1: 9)。材质为杉木。圆弧形, 长38、宽16.2、高6~10厘米。枕面向中下部倾斜, 有一宽10厘米的浅状圆形凹窝, 并开一小口。枕身原有

髹漆(图五: 5)。

5. 其他

墨 1件(M1: 5)。已残。长方形残状。整体呈黑色。正、背面微弧, 均自上而下阳刻文字, 正面为“口真寶”三字, 背面为“通親造”三字。残长4.4、宽1.8、厚0.6~0.7厘米(图五: 4)。

二、西芹墓葬

墓葬(编号: 西芹M1)位于延平区西芹镇西芹村林化厂南侧约50米处的平缓山包处, 东南紧邻西芹村合作自然村, 西邻鹰厦铁路和闽江支流西溪。

(一) 墓葬形制

墓葬发现时, 其券顶的前部已被施工钩机破坏, 部分随葬器物被取出。经清理, 该墓为一座长方形两圻砖室券顶墓, 方向270°(图一〇), 建于长方形土坑之上。墓葬全长2.95、宽2.26、高1.33米, 由封门墙和墓室组成。

封门墙高1.09米, 共两层。内层为平砖横向竖砌5层, 南室第5层局部改平砖平铺, 以上再平砖错缝平铺3层封顶。外层紧贴内层封门墙, 用单层平砖纵向竖砌5层。

墓室平面为长方形, 对称分布北室和南室两部分。北室内长2.42、内宽0.84、高1.1米。墓壁筑于铺地砖上, 顺砖错缝平铺, 距基底0.88米处开始起

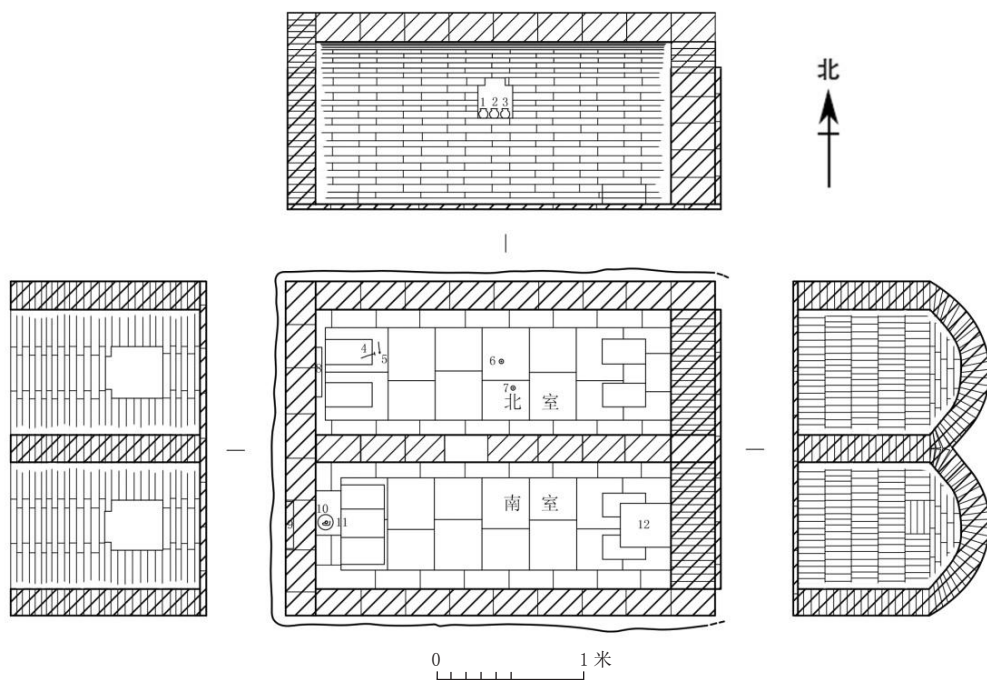

1~3. 青釉小罐 (M1: 6、M1: 7、M1: 8) 4、5. 银簪 (M1: 4、M1: 5) 6、7. 铜钱 (M1: 16、M1: 17)
8、9. 买地券 (M1: 14、M1: 15) 10. 青釉碗 (M1: 2) 11. 灯芯架 (M1: 3) 12. 墓志 (M1: 13)

图一〇 西芹 M1 平、剖面图

券封顶。北壁和后壁中部均有一凸字形壁龛，前者距墓底 0.58 米，长 0.24、最大高 0.26、内深 0.19 米。后者距墓底 0.25 米，长 0.34、最大高 0.39、内深 0.19 米，前部置一买地券。墓室用方砖和长方砖交错铺设作棺台。棺台长 2.35、宽 0.62、高 0.04 米，东西两端分别置有 3 层 3 块和 2 层 2 块平砖铺设的棺垫。墓底用单层平砖铺砌。南室结构与北室基本相同，长 2.42、内宽 0.84、高 1.1 米，后壁壁龛内置有买地券，墓室棺台长 2.22、宽 0.62、高 0.04 米，棺垫东西两端分别为单层的 3 块砖铺设。两室相邻的墓壁距后壁 0.88 米，墓底 0.27 米处有一凸字形孔道相通，长 0.3、最大高 0.3 米。

墓砖为一色素面青灰砖，分为长方形、正方形和楔形三种。长方形砖规格有长 29 ~ 30、宽 18.5 ~ 19、厚 4 厘米，为墓壁砖和封门墙砖；长 32、宽 28、厚 4 厘米，为棺床铺设用砖。正方形砖规格为边长 34 厘米，为棺床铺设用砖。楔形券砖规格为长 29 ~ 30、宽 18.5 ~ 19、厚 3.5 ~ 4.5 厘米。

墓室内棺床位置残存少量棺木漆皮，墓棺内南

室用木炭、北室用石灰铺垫有 3 厘米厚的一层防潮层，葬具和骸骨已腐烂无存。

(二) 随葬器物

随葬器物共 25 件，种类有瓷器、银器、铜器、铁器、陶器等。具体为瓷器 9 件，包括青釉小罐 7 件、青釉盖罐 1 件、青釉碗 1 件；银簪 2 件；铜钱 10 枚；灯芯

架 1 件；买地券 2 方，墓志 1 方。青釉小罐、银簪出土于北室，青釉小罐置于北壁壁龛，银簪见于棺床的西部。青釉盖罐和青釉碗出土于南室，青釉盖罐置于南壁壁龛，青釉碗置于后壁龛前部正中，内置一灯芯架。其中，青釉盖罐和一青釉小罐内装有稻谷作物，稻谷外壳较好，谷粒无存。并各有 6 枚和 2 枚铜钱共出，另 2 枚铜钱散见于北室棺床中部。南北室各出土一方买地券，北室者有阴刻朱书铭文，南室者未阴刻，朱书铭文基本脱落。南室棺床前部还置一方阴刻朱书的墓志。

1. 瓷器

青釉盖罐 1 件。M1: 1，器盖呈伞状，盖顶弧拱，顶中间较平，中心塑短梗纽，盖沿平折，下设子口。灰白胎，盖面施青釉，釉面开冰裂纹，见一组轮旋痕。子口径 2.3、盖径 8.8、高 4.5 厘米。器身直口微侈，短颈，宽折肩，深斜腹微弧，矮圈足极浅。灰白胎，青釉，釉面开冰裂纹，唇部刮釉，施釉不及底。器表见数道轮旋痕。器底墨书二字，其中“西”字清晰可见，另一字较模糊，与“楼”字相近。“西楼”

二字为墓主的号。口径 7.8、底径 6.4、高 12.8 厘米。器物通高 16.7 厘米（图一一：4）。

青釉小罐 7 件。形制大小一致。M1：6，灰白胎，青釉，直口微侈，圆唇，折肩，斜腹微弧，圈足。釉面开冰裂纹，施釉不及底，折肩处有一组轮旋痕，器内底部有明显旋坯痕。足根斜削，底心乳状凸起。口径 4、底径 4.4、高 5.4 厘米（图一一：6）。

青釉碗 1 件。M1：2，灰白胎，青釉，敞口，圆唇，斜腹，圈足。釉面开冰裂纹，施釉不及底，内底刮釉。外壁及足根见明显旋坯痕。口径 12.9、底径 5.9、高 4.2 厘米（图一一：1）。

2. 银器

银簪 2 件。簪身锈蚀，略扭曲变形，簪尾部残断。M1：4，簪首呈半球形，边缘呈细密锯齿状，下附一内卷圆环，簪身为圆柱形。残长 9、身直径

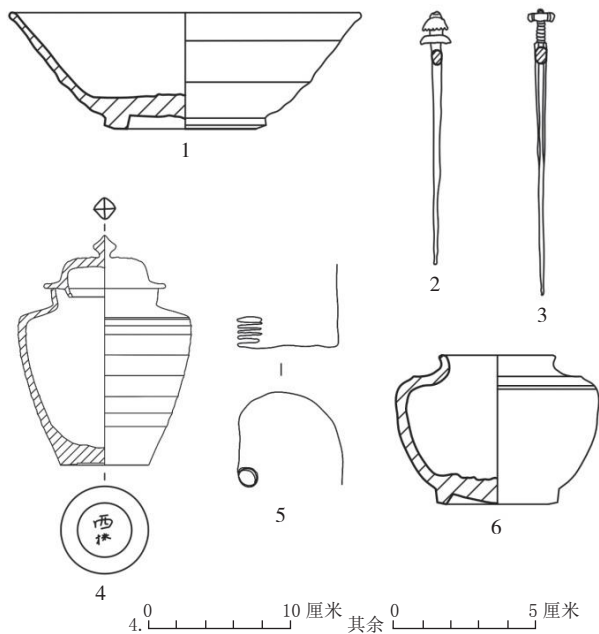

1. 青釉碗 (M1: 2) 2、3. 银簪 (M1: 4、M1: 5)
4. 青釉盖罐 (M1: 1) 5. 灯芯架 (M1: 3) 6. 青釉小罐 (M1: 6)

图一一 西芹 M1 出土器物图

0.2 ~ 0.5 厘米，簪首直径 1、厚 0.6 厘米（图一一：2）。M1：5，簪首残缺脱落，首部至簪身段为螺旋状。簪身前段为五边形状，渐细收成圆柱形。残长 10.2、身直径 0.2 ~ 0.6 厘米（图一一：3）。

3. 铜器

铜钱 10 枚。一枚破坏严重，其余钱文可辨识，均为元丰通宝，直径 2.8、穿宽 0.7 厘米。

4. 铁器

灯芯架 1 件。M1：3，铁质，线型状，一端旋成螺旋状，另一端环绕曲折，器表锈蚀。螺旋孔径 0.6、长 1 厘米。出土时置于青釉碗内，原始摆放方式不详（图一一：5）。

5. 陶器

墓志 1 方。M1：13，青灰砖质，方形，长 30.5、厚 4.5 厘米。志文阴刻，竖读 16 行，全文共计 357 字，内容如下（图一二）：

大明蔡公西楼二府君墓志铭

本山土名长砂下三门下崧垵，坐甲向庚，兼庚寅、庚申旺相方，造坟一穴。万历三十二年甲辰岁二月丁卯初四乙酉日丑时，此一坟葬祖，姓蔡，讳宣，字懋勋，号西楼，延平府南平县长砂里西芹镇人，系曾祖晴江明公之次子也。生于嘉靖丙戌五年七月初八日寅时，卒于万历癸卯三十一年四月廿九日寅时，享寿七十八岁。娶吴氏、陈氏，生男一人，讳可达，补延平府瘳弟子员，先祖而逝。予三人赖祖抚摩成人，亦俱补延平府瘳弟子员焉。祖恩罔极，德实堪颂，宜著诸铭，以纪其美。铭曰：吾祖为人宅心公直，举事光明。治家克勤，处己克俭。孝贯始终，勉立宗祠，课子训孙，义方底尽。足光前烈，垂裕后昆。四德克全，



图一二 西芹 M1 墓志 (M1: 13) 拓片

五伦修备。仁义刚柔，兼济不偏。拯人之急，饮人以醇，事合人已，泽孚内外。行重乡评，声扬州郡，冠带褒崇，历荷洪恩。天斯眷德，遂锡吉地。愿云仍盛，脉脉相继，富而且贵，永传弗替。乾坤并久，春秋致祭。吾祖安斯土，血食万世，谨铭！

万历三十二年甲辰岁二月吉旦。孙男蔡丰、蔡顾、蔡临仝志。

买地券 2 方。其中北室一方带铭文，M1：14，青灰砖质。形制同墓志。方形，长 30.5、厚 4.5 厘米。志文阴刻，竖读 16 行，全文共计 262 字，内容如下（图一三）：

天皇皇，地皇皇，大明日月照王光。今据大明国福建延平府南平县长砂下里西芹镇攀龙坊大街后居住，奉神六壬弟子蔡宣，存命丙戌年七月初八日寅时受生，享年七十八岁，不期于万历三十一年癸卯岁四月廿九日寅时在家辞世。于先年托得阴牙张坚固、李定度为牙，用钱九万九千九十贯文，买得武夷王山一片。坐落本里三门下崧垵，坐甲向庚，左至青龙，右至白虎，前至朱雀，后至玄武。安葬宣亡棺，大吉昌，葬后子孙满堂，发富发贵，发财发福，厚置田庄。若有鬼神来侵占，将军收斩不留。存□。奉

女青真人律令。勒。

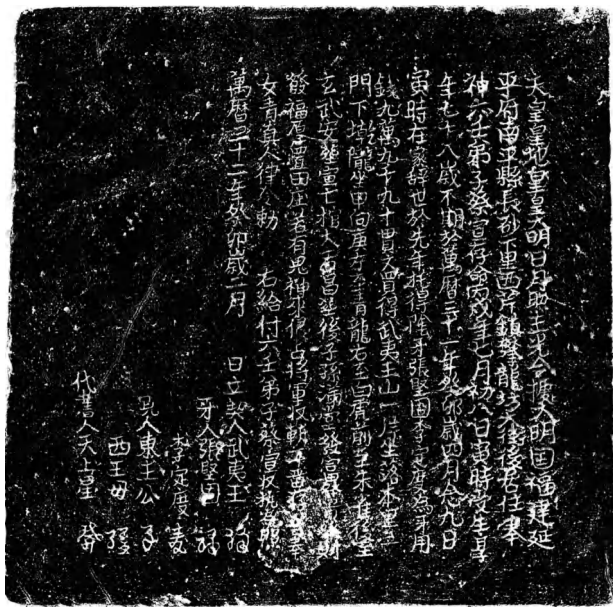

图一三 西芹 M1 买地券 (M1: 14) 拓片

右给付六壬弟子蔡宣收执为照

万历三十二年癸卯岁二月 日

立契人武夷王（押）

牙人张坚固（押） 李定度（押）

见人东王公（押） 西王母（押）代书人天上星（押）

三、结语

南平明墓考古发掘并发表的材料较少，仅见延平区来舟镇蛟湖村的明嘉靖纪年墓^[1]，墓葬形制已被破坏，器物出土位置不详。此次延平区大横、西芹镇两座墓葬发现时未被盗掘，墓葬形制保存较完整，并出土了一定数量的各类随葬品，为研究明代时期南平地区的墓葬制度和埋葬习俗提供了重要的实物资料。

大横墓的墓葬形制为长方形两圹砖室墓，墓室的排水沟铺设，墓壁用石灰填缝，以及东、西墓室之间留有小孔相通等特征，与福建安溪湖头^[2]、晋江紫帽^[3]、福州台江^[4]、福州鼓山^[5]、福州新店^[6]等地的明代墓葬相似。墓葬出土的木念珠（M1：10）与江苏常州怀德南路明墓^[7]出土的木念珠近似，墓棺内表面凿刻有北斗七星图案的底板同重庆巴南石马湾明墓^[8]的同类器亦有相近之处，仅图案组合较之更为复杂而已。随葬有钱文的铜钱中，年代上最晚者为元代的“至元通宝”（1335 - 1340）。故，在未发现有纪年的墓志及其他年代特征明确的遗物下，我们倾向于将该墓的年代推测为明代，并有可能早至元末。根据墓葬壁龛中象征男女墓主的木俑可以判断该墓是一座夫妻合葬墓，且西室为男性墓室，东室为女性墓室。石砚背面的阴刻文字表明男性墓主姓氏应为“叶”氏，其生前使用的长方形铜镜、铁剪刀、石砚和墨作为一组物品被专门放置在棺木前部的木盒中随葬。值得一提的是，随葬品中以铜钱为大宗，唐、宋、元钱均有，以北宋钱多见，北宋九朝中就见有七个皇帝所铸的钱币。而“八”字形墓顶，墓室后壁亭式壁龛和摆放的木俑，以及墓棺后部单独分隔以供摆放成套随葬品等这些特征，均不见于福建福州、泉州等地已报道的明墓中，可以说是该墓具有地域特色的文化因素。



图一四 稻谷作物（西芹 M1 盖罐内出土）

西芹墓从墓志和买地券铭文可知，墓主为南平县西芹镇蔡宣，生于嘉靖丙戌五年（1526）七月初八日，卒于万历癸卯三十一年（1603）四月廿九日，享年七十八岁，葬于明万历甲辰三十二年（1604）二月初四日。从志文中还可以看出蔡宣的家世、妻室、子女等情况。此墓出土的9件瓷器摆放有一定的讲究，7件青釉小罐和1件青釉盖罐分别置于北、南墓室的壁龛中，其中1件小罐和盖罐内还装有稻谷和铜钱（图一四）。青釉碗则摆放于后壁壁龛前部，而且碗内还可见一疑似灯芯架，此碗可能当做油灯碗使用。这些发现丰富了我们对当时丧葬习俗的认识。

两地墓葬均为两圻砖室墓，具体形制上有所区别，大横墓葬为“八字顶”，后壁底部壁龛呈“亭式”；西芹墓葬为券顶，后壁及南北两壁底部壁龛呈“凸字形”。随葬品方面，均有铜器、铁器等种类，前者主要出土铜镜、铁剪刀、石砚、木念珠、木俑等，后者主要出土青釉瓷罐和碗、银簪、墓志铭、买地券等随葬品。这也表明南平地区的明代墓葬形制和丧葬习俗既存在时代的共性，也有着区域上的差异化表现。（附记：西芹 M1 墓志和买地券志文的识读得到北京师范大学博士研究生许龙波和厦门大学博士研究生张贇冰的热情帮助，特此致谢！）

参加发掘：王世亮 郭翔 张文峯 沈永平
李莉 林叶辉
摄影：林正锋 雷媛媛 谢叶云 林叶辉
绘图：张文峯 林叶辉
拓片：张文峯 林叶辉
执笔：林叶辉

注释：

- [1] 张文峯：《南平蛟湖明嘉靖墓清理简报》，《福建文博》1990年第2期。
- [2] 福建博物院、安溪县博物馆：《安溪湖头明清墓葬》，《福建文博》2003年第1期。
- [3] 福建博物院、泉州市博物馆、晋江市博物馆：《福建晋江紫帽明墓发掘报告》，《东南文化》2007年第5期。
- [4] 福州市文物考古工作队：《福州市吉祥山明墓发掘简报》，《福建文博》2011年第2期。
- [5] 福州市文物考古工作队：《福州市园中明墓清理简报》，《福建文博》2011年第4期。
- [6] 福州市文物考古工作队：《福州市新店祝恒齐明墓发掘简报》，《福建文博》2015年第1期。
- [7] 常州博物馆：《江苏常州怀德南路明墓发掘简报》，《文物》2013年第1期。
- [8] 重庆市文化遗产研究院、重庆文化遗产保护中心：《重庆市巴南区石马湾明墓发掘简报》，《四川文物》2013年第6期。